

# アーシングケーブル 交換要領

車両の電気系統では、バッテリーから各部への電力供給が重要となります。  
アーシングケーブルが劣化していると、電気の伝達効率が低下する可能性があります。  
弊社アーシングケーブルを取付けることで、電気のロスを減少させ、電気系統の安定性が向上し、エンジンの始動や電装品の動作がスムーズになりエネルギーの効率的な利用が期待できます。

## 商品内容

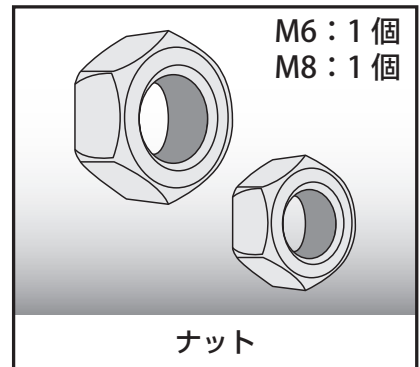
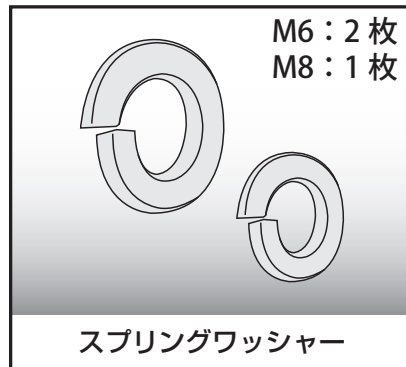
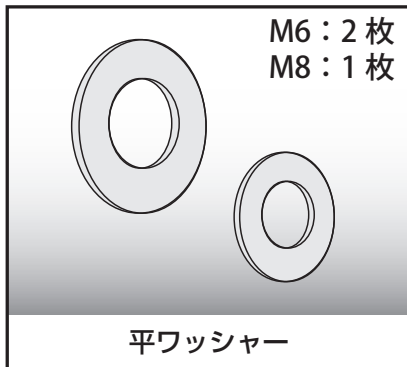
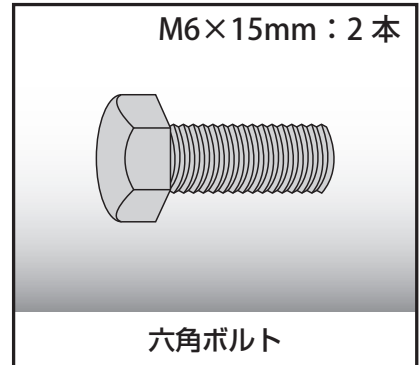
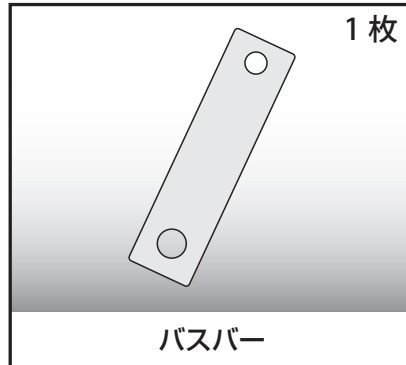
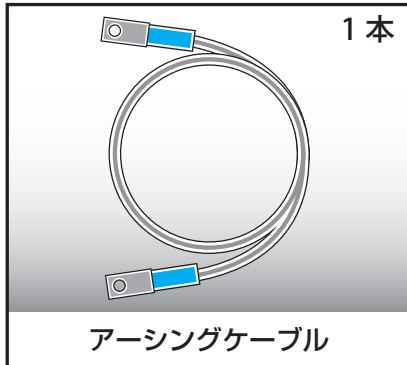

## 事前準備

商品内容に違いがないか、ケーブルの断裂、端子の折れがないかを確認してください。  
注文品と異なる、または内容物不足・商品の不良等がございましたら、ご購入頂いたお店までご連絡下さい。  
**事前に連絡が無く装着された後での返品・交換につきましては一切お受け出来ません。**

**JB64/74には電圧監視の為に端子が設けられていますので必ず付属のバスバーを使用してください。**

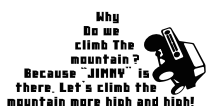

ジムニー 専門店  
モーターファーム  
**MotorFarm**  
www.motor-farm.com

■ **ファーム株式会社**  
〒580-0013  
大阪府松原市丹南4丁目201-1

パーツお問い合わせ専用窓口  
☎ **072-338-8224**  
E-mail: [info-f@motor-farm.com](mailto:info-f@motor-farm.com)

## 交換手順

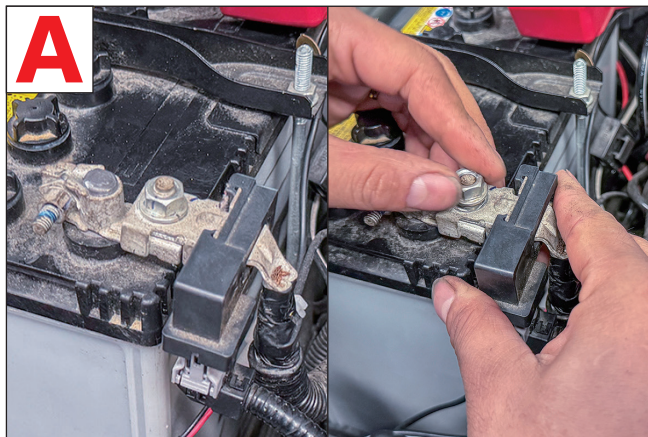

**A** バッテリーのマイナスターミナルからメインヒューズボックスのナットを外す

※この時外したナットは再利用しません

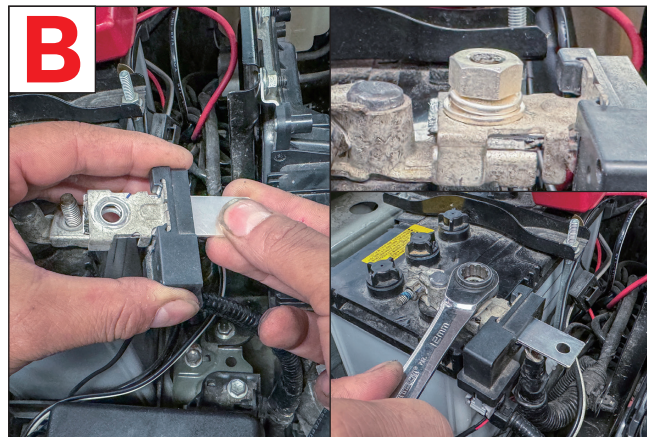

**B** バスバーをメインヒューズボックスに差込み、マイナスターミナルと共締めする

※この時付属の M8 平ワッシャー・M8 スプリングワッシャー・M8 ナットを使用します  
また、ボルトのねじ部に付属の接点誘導剤を塗布します

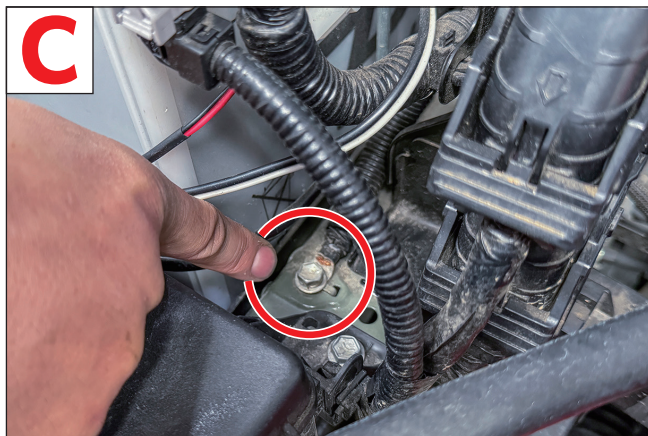

**C** 純正ボディアースケーブルのボルトを外す

※この時外したボルトは再利用しません

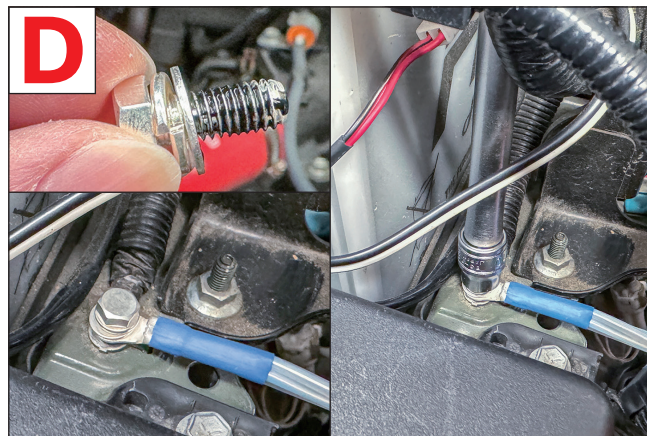

**D** アーシングケーブルを取付ける①（アース側）

※純正アースケーブル側は付属の M6 スプリングワッシャー・M6 平ワッシャーを通した M6 六角ボルトを使用して、純正ケーブルの上からアーシングケーブルを共締めします  
また、ボルトのねじ部には付属の接点誘導剤を塗布します

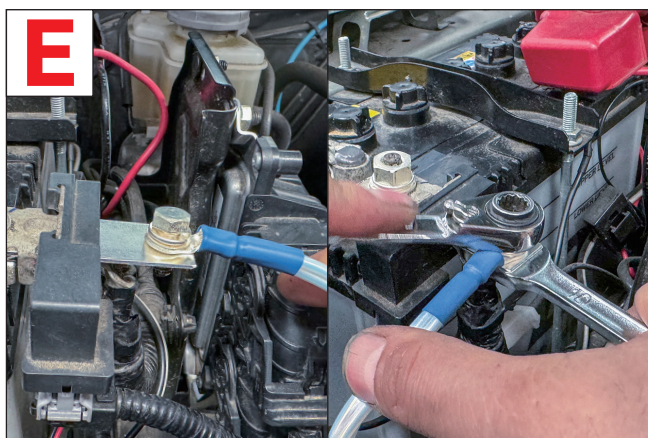

**E** アーシングケーブルを取付ける②（バスバー側）

※バスバー側は M6 六角ボルトに M6 スプリングワッシャー・M6 平ワッシャー・アーシングケーブルを通してバスバー裏側から M6 ナットで締め込みます  
また、ボルトのねじ部には付属の接点誘導剤を塗布します

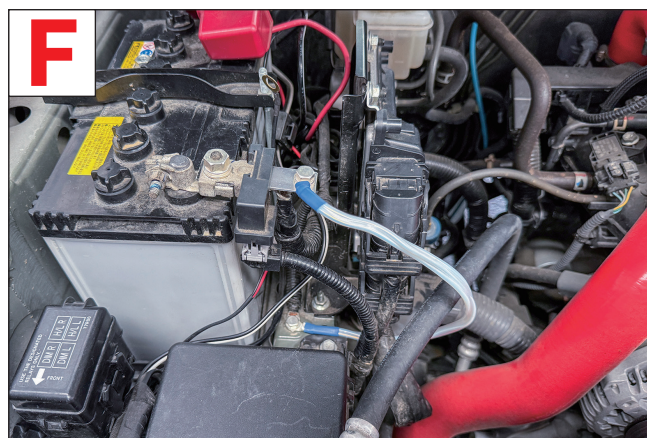

**F** 各部点検とエンジンの始動を行う

※アーシングケーブル取付け後、エンジンを始動させます  
電装系統が正常に動作するかをよく確認してください  
またリセットされた設定がある場合はサービスマニュアルに従い再設定してください