

この度はFARM製品をお求めいただき、ありがとうございました。下記のご説明内容をお読みいただきご理解の上で当製品をご使用下さい。

オーバーフェンダーは安全上重要な部位となっておりますので、プロショップや整備士資格を有する方に取り付けをご依頼されることを強くオススメいたします。取り付けや修理が目的であっても製品は分解や改造などを絶対に行わないでください。改造や分解又は塗装などを施した商品は初期不良の対象であっても交換できかねます事をご理解願います。商品や付属品は誤った使用方法をされるとケガ等の恐れがありますので幼児や児童のお手に触れない場所に保管して下さい。

1.) 製品概要

FARM JB64用9mmオーバーフェンダーは片側出幅約10ミリ未満の車検対応サイズの製品です。皮シボ調で高級感をプラスしつつ、リベット有りの製品にはスパルタンな印象を与えるリベット付きです。衝撃に強いABS製を採用し、かつ両面テープで簡単に取付が可能です。

2.) 商品構成

- ①本体(フロント用)
3ヶ所の取付穴が開いているもの × 2枚
- ②本体(リア用)
1ヶ所の取付穴が開いているもの × 2枚
- ③両面テープ
3巻(6m分)
- ④U字金具
2個
- ⑤固定用ボルト
2個
- ⑥固定用ビス
2個
- ⑦リベット
24個
※リベット有りの製品に付属

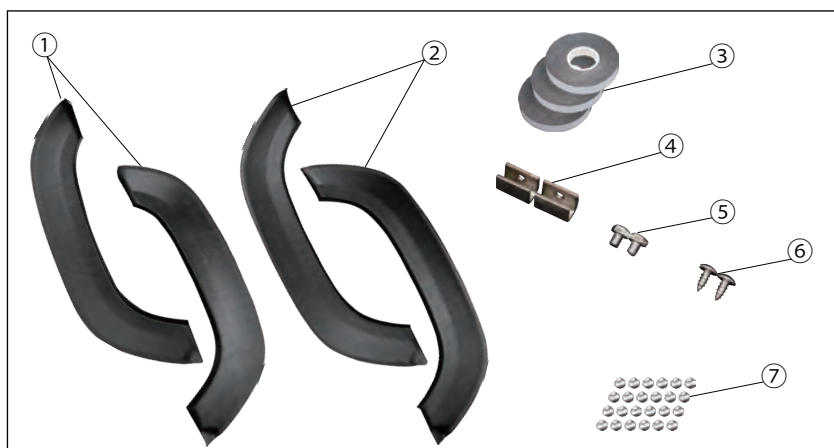

3.) 取付け



共通

製品を箱から出して商品構成記載の一式がそろっているかを確認して下さい。また、取り付けに必要なドライバや脱脂剤も併せてご用意下さい。



共通

車体に製品をフィッティングさせて、車体と製品の隙間がないかを確認めます。
※この時製品が浮いている場合は当たる場所を削り滑らかにしておきます。



フロント

マイナスドライバー等を使用してボディのフロント下側に留まっているクリップ3ヶ所を外します。



共通

パーツクリーナーやシリコンオフを使用して製品裏を脱脂します。
※この時パーツクリーナーやシリコンオフ等の脱脂剤がお手元がない場合除光液をご使用下さい。

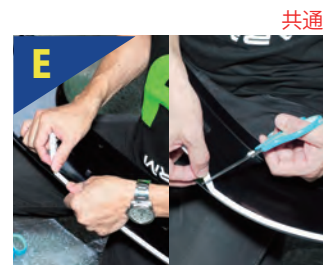

共通

製品裏面の脱脂後、両面テープを貼り付けていきます。3~4ヶ所に分けて貼ることにより後の工程である、車体への仮留めと貼付けが容易になります。
※リベットもこの時に貼り付けておきます。



共通

貼付けた両面テープの端をめくり、接着面を露出させて、剥離紙を外側に折り込んでおきます。

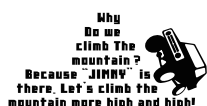

■ファーム株式会社
〒580-0013
大阪府松原市丹南4丁目201-1

パーツお問い合わせ専用窓口

☎ 072-338-8224

E-mail : info-f@motor-farm.com

3.) 取付け



パーツクリーナーやシリコンオフを使用して車体表面を脱脂します。

※この時パーツクリーナーやシリコンオフ等の脱脂剤がお手元がない場合除光液をご使用下さい。



両面テープの接着面を露出させ、製品を車体に当てて仮留めをします。



仮留めを行う際は、外側に折り込んだ剥離紙が表に出るように配置しながら行って下さい。



フロント用のフェンダーを仮留めした後、行程Cで外しておいたクリップをカチッと音がするまで押し込んで、刺し直します。



表面に出した剥離紙を引っ張りながら、製品を車体に押し当てて接着して下さい。



パーツクリーナーやシリコンオフを使用して車体表面を脱脂します。

※この時パーツクリーナーやシリコンオフ等の脱脂剤がお手元がない場合除光液をご使用下さい。



両面テープの接着面を露出させ、製品を車体に当てて仮留めをします。



仮留めした後、行程Kと同様に表面に出した剥離紙を引っ張りながら、製品を車体に押し当てて接着して下さい。



製品接着後、付属のU字金具とボルトで、リアフェンダーの前方と車体を留めます。



製品後方の穴に沿って、車体フェンダー折り返し部分にドリルで穴を開けます。

※穴径は2.5mmです。



穴あけ加工後、付属のビスで車体後方と製品を留めます。



両面テープの剥がれ防止の為、製品と車体間の接着剤が馴染むまで24時間ほど安静にします。

※洗車機を使用すると両面テープが剥がれ落ちる場合がありますのでご注意ください。