

この度はFARM製品をお求めいただき、ありがとうございました。下記のご説明内容をお読みいただきご理解の上で当製品をご使用下さい。

ショックアブソーバーは安全上重要な部位となっておりますので、プロショップや整備士資格を有する方に取り付けをご依頼されることを強くオススメいたします
 取り付けや修理が目的であっても製品は分解や改造などを絶対に行わないでください
 改造や分解又は塗装などを施した商品は初期不良の対象であっても交換できかねます事をご理解願います
 商品や付属品は誤った使用方法をされるとケガ等の恐れがありますので幼児や児童のお手に触れない場所に保管して下さい
 付属のグリス等の油脂類は目に入ったり飲み込んだりすると危険ですので幼児や児童のお手に触れない場所に保管して下さい
 万が一誤って目に入ったり、また飲み込んだ場合はすぐに医師の診断を受けてください

1.) 製品概要

FARMロングショックアブソーバーSETはジムニーの車重と弊社製の2インチ又は3インチアップコイルスプリングのバネレートを検討し専用設計のダンピングレートとしております。他社製品と組み合わせてご使用される場合には乗り心地や操縦安定性を保証致しかねます。ストロークも弊社の2インチ又は3インチアップコイルスプリングに合わせた長さで設計されておりますので、それぞれの商品に適合する組み合わせにてご使用願います。
 この製品は挙動の安定性に優れたオイル式ダンパーを採用しているため、自動的には伸びない構造となっております。

2.) 商品構成

- ①ショックアブソーバー本体
 - フロント用 × 2本
 - リア用 × 2本
- ②プッシュインナーカラー 4枚
- ③リア用サイドワッシャー 4枚
- ④カラー挿入用シリコングリス 1本
- ⑤ステムロックナット 4個
- ⑥ステムワッシャー (A) 2枚
- ⑦ステムワッシャー (B) 2枚
- ⑧ステムブッシュ 4個

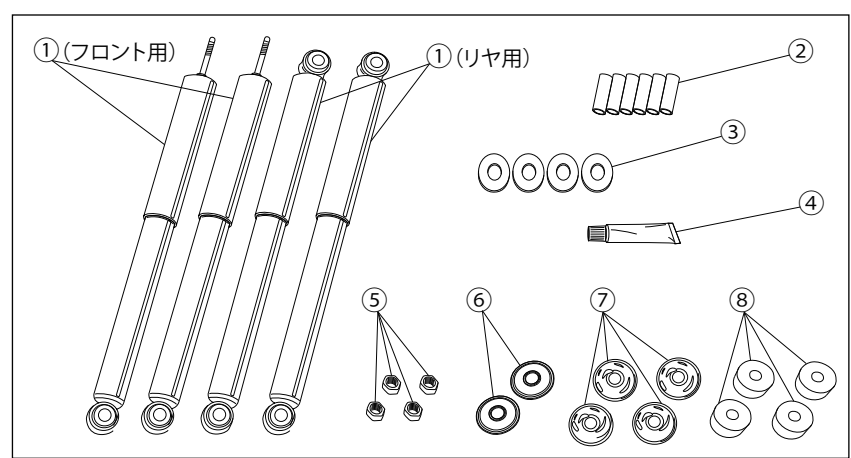

※JB64/74に使用する際、⑥は使用しません

3.) 取付け

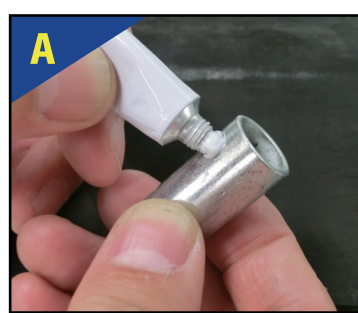

付属の④カラー挿入用シリコングリスを②プッシュインナーカラーの外周に薄く塗布して、①ショックアブソーバー本体のアイ・ブッシュに全て挿入して下さい。

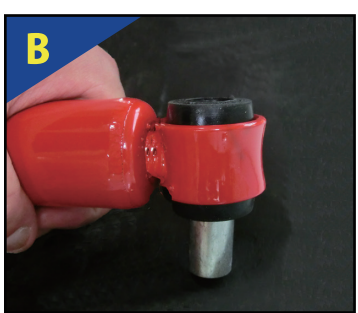

手で少し挿入した後、平らな木片等を当てて押し込むかブッシュを下に向けてショックを上から手で押さえるように押し込むと上手く挿入できます。

※この時ハンマーなどで叩かないでください。ショックが変形すると作動に支障が出る場合がございます。

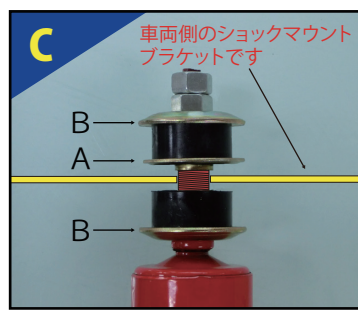

車両を水平場所に駐車しサイドブレーキをかけた状態で、純正ショックアブソーバーを取り外し交換します。
 フロントショックアブソーバーのステム部分のワッシャーとブッシュの装着順序は左図の通りです。
 ※JB64/74の場合はステムワッシャーAを抜いて使用して下さい。



リアショックアブソーバー下部のアイ・ブッシュを両側から③サイドワッシャーで挟み込んで純正ボルトで固定します。

※必ずサイドワッシャーを使用して下さい。使用せずに装着するとショックアブソーバーが脱落する可能性があります。

ジムニー 専門店
モーターファーム
MotorFarm
www.motor-farm.com

■ ファーム株式会社
〒580-0013
大阪府松原市丹南4丁目201-1

パーツお問い合わせ専用窓口
☎ 072-338-8224
E-mail: info-f@motor-farm.com