



www.parts-farm.com

## FARM ロングショックアブソーバー 取扱い説明書

この度はFARM製品をお求めいただき、ありがとうございました。  
下記のご説明内容をお読みいただきご理解の上で当製品をご使用下さい

当製品の取り付けはプロショップや整備士資格を有する方に  
取り付けをご依頼されることを強くオススメいたします。

取り付けや修理が目的であっても製品は  
分解や改造などを絶対に行わないでください。

改造や分解又は塗装などを施した商品は初期不良の  
対象であっても交換できかねます事をご理解願います。

商品や付属品は誤った使用方法をされるとケガ等の恐れが  
ありますので幼児や児童のお手に触れない場所に保管して下さい。

### 1.) 製品概要

FARMロングショックアブソーバーSETはジムニーの車重と  
弊社製の2インチ又は3インチアップコイルスプリングの  
バネレートを考慮し専用設計のダンピングレートとしており  
ます。他社製品と組み合わせてご使用される場合には乗  
り心地や操縦安定性を保証致しかねます。ストロークも弊  
社の2インチ又は3インチアップコイルスプリングに合わ  
せた長さで設計されておりますので、それぞれの商品に適  
合する組み合わせにてご使用願います。

この製品は挙動の安定性に優れたオイル式ダンパーを採  
用しているため、自動的に伸びない構造となっております。

### 2.) 商品構成

- |                                         |                     |
|-----------------------------------------|---------------------|
| ①ショックアブソーバー本体<br>フロント用 × 2本<br>リヤ用 × 2本 | ⑥ステムワッシャー (A)<br>2枚 |
| ②ブッシュインナーカラー<br>6個                      | ⑦ステムワッシャー (B)<br>4枚 |
| ③リア用サイドワッシャー<br>4枚                      | ⑧ステムブッシュ<br>4個      |
| ④カラー挿入用シリコングリス<br>1本                    |                     |
| ⑤ステムロックナット<br>4個                        |                     |

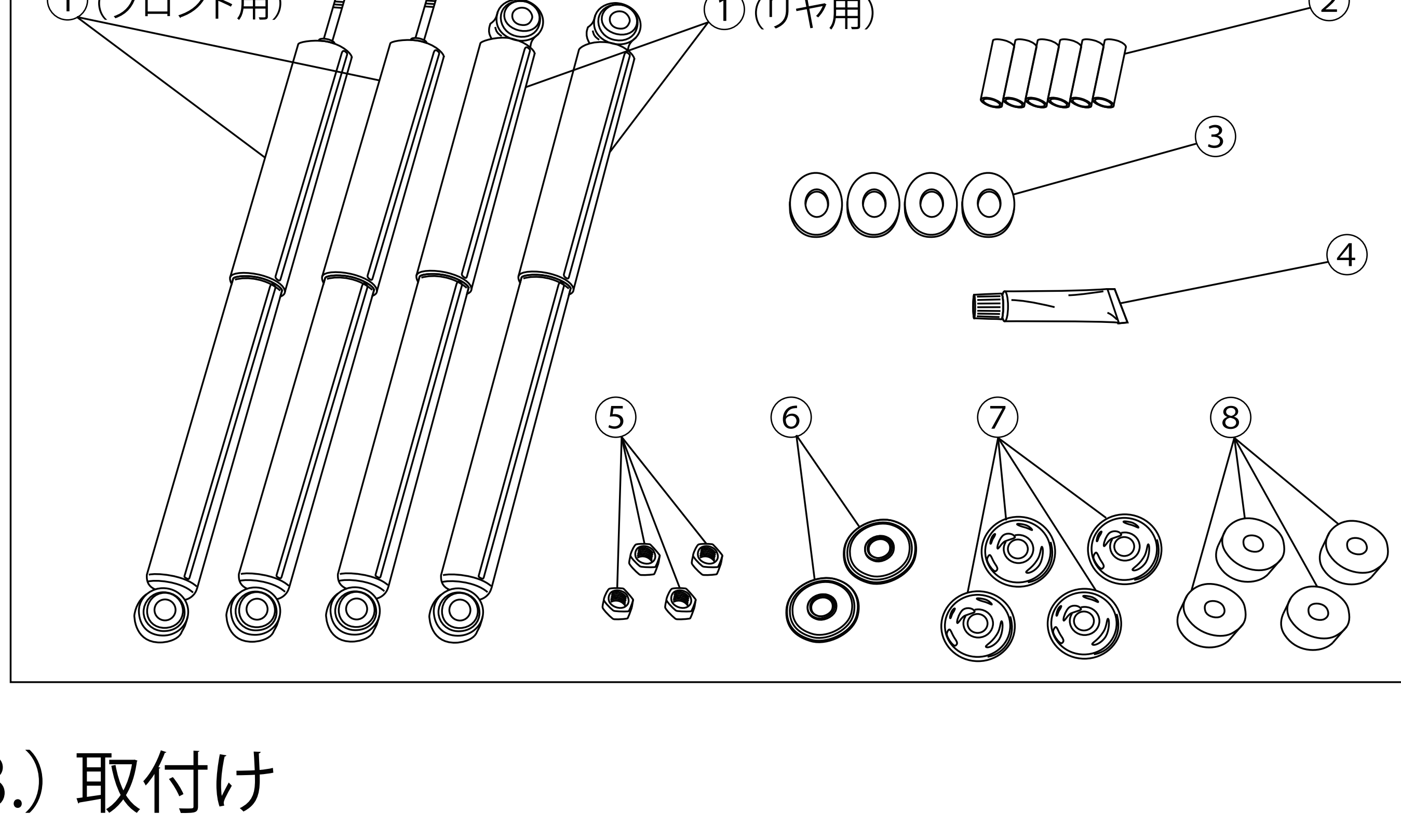

### 3.) 取付け



付属の④カラー挿入用シリコングリスを②ブッシュイン  
ナーカラーの外周に薄く塗布して、①ショックアブソー  
バー本体のアイ・ブッシュに全て挿入して下さい。



手で少し挿入した後、平らな木片等を当てて押し込むか  
ブッシュを下に向けてショックを上から手で押さえるよう  
に押し込むと上手く挿入できます。

※この時ハンマーなどで叩かないでください。ショックが  
変形すると作動に支障が出る場合がございます。

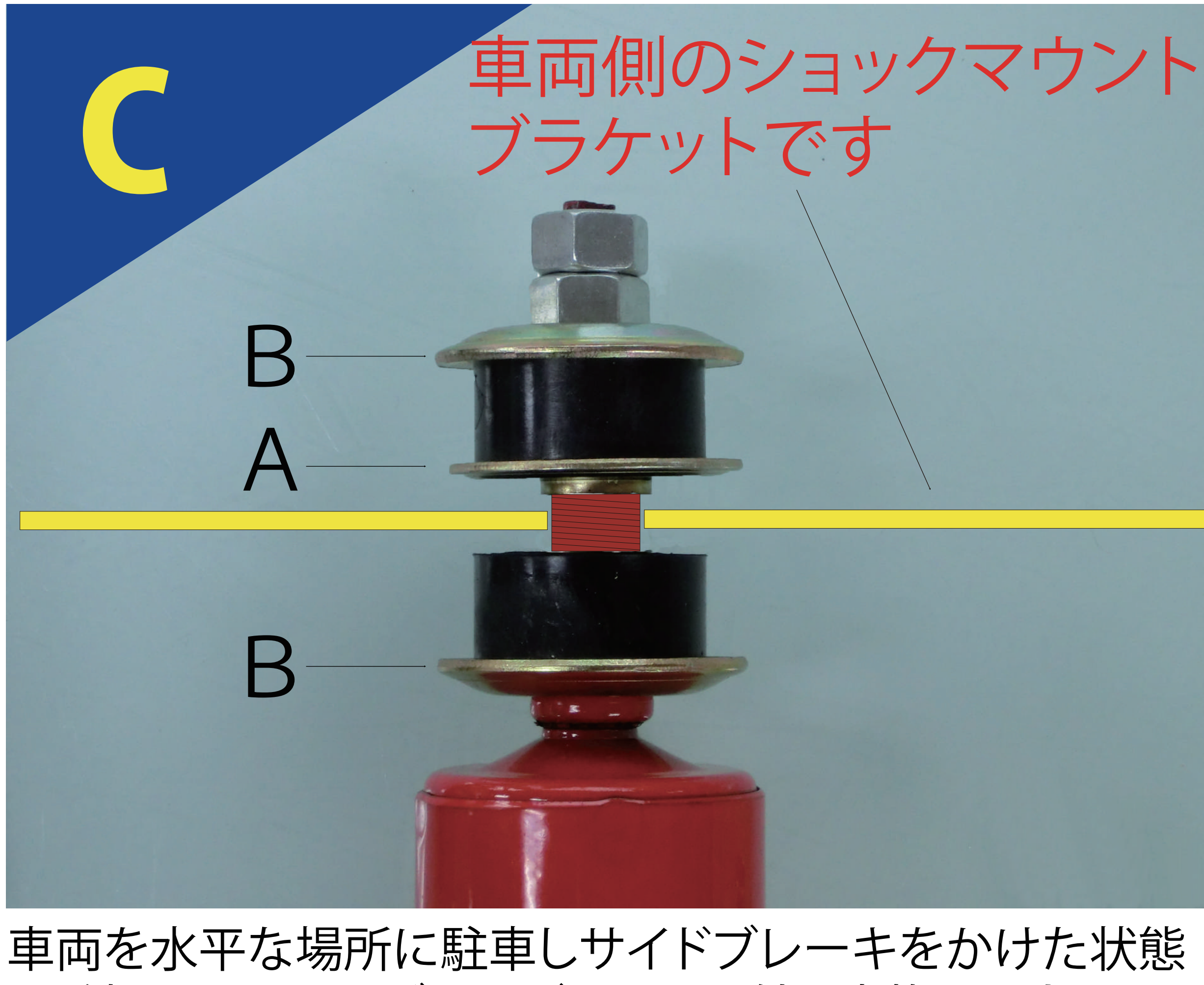

車両を水平な場所に駐車しサイドブレーキをかけた状態  
で、純正ショックアブソーバーを取り外し交換します。  
フロントショックアブソーバーのステム部分のワッシャーと  
ブッシュの装着順序は左図の通りです。



リヤショックアブソーバー下部のアイ・ブッシュを両側から  
③サイドワッシャーで挟み込んで純正ボルトで固定します。

※必ずサイドワッシャーを使用して下さい。使用せずに装  
着するとショックアブソーバーが脱落する可能性がござい  
ます。



■ ファーム株式会社  
〒580-0013  
大阪府松原市丹南4丁目201-1

ジムニー 専門店  
モーターファーム



パーツお問い合わせ専用窓口  
☎ 072-338-8224  
E-mail: info-f@motor-farm.com